



HANDLEIDING



Deze instructies **MOETEN** aan de gebruiker gegeven worden **VOOR** gebruik. Lees het document aandachtig door en bewaar het voor toekomstig gebruik.



VOOR MENSEN, DOOR MENSEN

1. VOORWOORD	5
2. BEOOGD GEBRUIK	6
3. VEILIGHEIDSINSTRUCTIES	7
4. MONTAGE VAN MOVER SMALL	8
5. VOORBEREIDING	8
Voor het eerste gebruik (9 stappen).....	8
Voor ieder gebruik (5 stappen).....	8
6. RIJ-INSTRUCTIES	9
7. ONDERDELEN	10
Mover Small, Aanduiding van onderdelen.....	10
8. PRODUCTBESCHRIJVING / FUNCTIES	11
Remmen	12
9. TRANSFERS	13
Vanaf Stoel, Rolstoel, Bed of Toilet	13
Vanaf Stoel, Rolstoel, Bed of Toilet	14
10. INSTRUCTIES VOOR REINIGING EN DESINFECTIE	15
11. VERZORGING EN JAARLIJKSE CONTROLES	16
12. OPSLAG EN TRANSPORT	18
13. TECHNISCHE SPECIFICATIES	18
14. AFVALSCHEIDING	18
15. DIMENSIES	19
16. PROBLEMEN EN OPLOSSINGEN	20
17. LABELS	21
17. LABEL PLAATSING	22
18. GOEDKEURINGEN EN LIJST VAN STANDAARDEN	23
19. ONDERHOUDSREGISTRATIEBLAD	23

1. VOORWOORD

Gefeliciteerd met uw aanschaf van de Mover Small!

De Mover behoort tot een serie van hoogwaardige producten die bedoeld zijn voor gebruik in medische instellingen, ziekenhuizen, verpleeghuizen, revalidatie-afdelingen en andere soorten zorginstellingen. Aarzel niet om bij vragen contact met ons op te nemen.

Lees deze gebruiksaanwijzing aandachtig door

Lees deze gebruiksaanwijzing aandachtig door voordat u uw Mover Small gebruikt. De informatie in deze gebruiksaanwijzing is essentieel voor de juiste werking en het juiste onderhoud van het hulpmiddel. Volg de instructies op om ervoor te zorgen dat uw product naar tevredenheid functioneert.

Bepaalde informatie in deze gebruiksaanwijzing is belangrijk voor uw eigen veiligheid; lees en begrijp deze instructies daarom om letsel te voorkomen. Het product mag alleen worden gebruikt voor het beoogde doel.

WAARSCHUWING

Ongeautoriseerde aanpassingen aan het product kunnen de veiligheid van het product beïnvloeden. ATO FORM kan niet verantwoordelijk worden gehouden voor ongevallen, incidenten of gebrek aan prestaties als gevolg van dergelijke ongeoorloofde aanpassingen.

Onverwachte gebeurtenissen melden

Neem in geval van onverwachte gebeurtenissen contact op met ATO FORM.

Ernstige incidenten

In geval van een ernstig incident met betrekking tot dit medische hulpmiddel waarbij de gebruiker of de patiënt betrokken is; moet de gebruiker of de patiënt het incident melden bij de fabrikant of de distributeur van het medische hulpmiddel. De gebruiker moet een dergelijk ernstig incident altijd melden bij de plaatselijke bevoegde autoriteit. Binnen de Europese Unie moet de gebruiker het ernstige incident ook melden bij de lokale bevoegde autoriteit van de lidstaat waarin hij zich bevindt.

Service en support

Uw Mover Small moet éénmaal per jaar worden gecontroleerd door gekwalificeerd personeel om de gebruiksveiligheid van uw product te garanderen. (Zie hoofdstuk 'Verzorging en jaarlijkse controles'.)

Aarzel niet contact met ons op te nemen om meer informatie te ontvangen en om de veiligheid, betrouwbaarheid en waarde van het product op lange termijn te maximaliseren. Neem ook voor reserveonderdelen contact ons op.

Definities in deze gebruiksaanwijzing

WAARSCHUWING

Veiligheidswaarschuwing. Het niet begrijpen en niet opvolgen van deze waarschuwing kan leiden tot persoonlijk letsel.

PAS OP

Het niet opvolgen van deze instructies kan schade aan het product of delen van het product veroorzaken.

OPMERKING

Beschrijft belangrijke informatie over het juiste gebruik van dit product.

Volg bij gebruik van dit product altijd de juiste **WAARSCHUWINGEN** op.

2. BEOOGD GEBRUIK

Dit product is bedoeld als hulpmiddel om mensen die kunnen staan, maar moeite hebben met lopen of opstaan, veilig door een zorgverlener over korte afstanden te kunnen verplaatsen. De Mover Small vergemakkelijkt het verplaatsen van de patiënt (bijv. van een stoel of rolstoel naar een toilet of bed). Het product is bedoeld voor gebruik in zorgomgevingen, zoals seniorenwoningen, medische instellingen, ziekenhuizen, verpleeghuizen, revalidatie-afdelingen en andere soorten zorginstellingen. Het apparaat is specifiek bedoeld voor gebruik binnenshuis.

Dit product moet worden gebruikt in overeenstemming met het beoogde doel en deze veiligheidsinstructies.

De Mover Small moet gebruikt worden door goed opgeleide zorgverleners die bekend zijn met de zorgomgeving, evenals de plaatselijke gebruikelijke praktijken en procedures en moeten de richtlijnen in de gebruiksaanwijzing volgen. De Mover Small mag alleen worden gebruikt voor het in deze gebruiksaanwijzing gespecificeerde doel. Gebruik voor enig ander doel is niet toegestaan.

Levensduur product

De verwachte levensduur van het product is tien jaar, afhankelijk van de gebruiksfrequentie en de opslagomstandigheden. De garantieduur van het product is drie jaar.

Sommige productonderdelen, zoals de zwenkwielen en de zitting- en kniepolstering, zijn aan slijtage onderhevig en moeten mogelijk tijdens de levensduur van het product worden vervangen volgens de informatie in de gebruiksaanwijzing.

Transportschade

Controleer bij de levering het product en de verpakking op beschadigingen. Let op de leveringsdatum: zichtbare beschadigingen dienen binnen 2 dagen na levering te worden gemeld en verborgen beschadigingen binnen 7 dagen na levering.

3. VEILIGHEIDSINSTRUCTIES

WAARSCHUWING 

OM VALLEN VAN DE CLIËNT OF LETSEL VAN DE ZORGVERLENER TE VOORKOMEN, MOET U ERVOOR ZORGEN DAT ER TIJDENS DE VERPLAATSING VAN EEN CLIËNT TWEE ZORGVERLENERS AANWEZIG ZIJN ALS DIT VANWEGE DE TOESTAND VAN DE CLIËNT NOODZAKELIJK IS.

WAARSCHUWING 

OM TE VOORKOMEN DAT HET PRODUCT KANTELT OF VALT, MAG U GEEN ANDERE APPARATUUR ZOALS EEN BED, DOUCHEWAGEN, LIFT OF NACHTKASTJE IN DE BUURT VAN DE MOVER OMHOOG OF OMLAAG BRENGEN.

WAARSCHUWING 

OM KANTELEN EN VALLEN TE VOORKOMEN, MAG U DE APPARATUUR NIET GEBRUIKEN OP EEN VLOER MET VERZONKEN AFVOEREN, GATEN OF HELLINGEN MET EEN VERHOUDING VAN MEER DAN 1:50 (1,15°).

WAARSCHUWING 

OM BEKNELLING TE VOORKOMEN, MOET U ERVOOR ZORGEN DAT DE ARMEN VAN DE CLIËNT OP DE DWARSSTANG BLIJVEN EN DE VOETEN OP DE VOETENSTEUN.

WAARSCHUWING 

GEBRUIK DIT HULPMIDDEL NOOIT IN DE BUURT VAN ANDERE ELEKTRISCHE APPARATUUR OM ELEKTRISCHE SCHOKKEN TE VOORKOMEN.

WAARSCHUWING 

OM VERWONDINGEN TE VOORKOMEN, MAG DE PATIËNT NOOIT ALLEEN IN HET HULPMIDDEL WORDEN ACHTERGELATEN.

WAARSCHUWING 

GEBRUIK DIT PRODUCT NOOIT IN EEN ZUURSTOFRIJKE OMGEVING, IN DE BUURT VAN WARMTEBRONNEN OF ONTVLAMBARE ANESTHESIEGASSEN OM EXPLOESIE OF BRAND TE VOORKOMEN.

4. MONTAGE VAN MOVER SMALL

Volg de volgende stappen:

1. Knip de banden door waarmee de kartonnen doos aan de pallet is bevestigd.
2. Pak de Mover Small uit.
3. Verwijder alle beschermfolie en het schuim van de zwenkwielen, stoelbekleding en handgrepen.
4. De Mover Small is nu klaar voor gebruik – er is geen verdere installatie nodig.

5. VOORBEREIDING

Voor het eerste gebruik (9 stappen)

1. Inspecteer de Mover visueel op transportschade.
2. De verpakking moet worden gerecycled in overeenstemming met de lokale regelgeving.
3. Bevestig dat alle onderdelen van het product geleverd zijn. Raadpleeg het hoofdstuk 'Aanduiding van onderdelen'. Gebruik het product NIET in geval van ontbrekende of beschadigde onderdelen!
4. Lees de gebruiksaanwijzing.
5. Desinfectie van het product moet worden uitgevoerd volgens de reinigings- en desinfectie-instructies.
6. Test de Mover op functionaliteit. Raadpleeg het hoofdstuk 'Verzorging en jaarlijkse controles'.
7. Sla de Mover op in een droge, goed geventileerde plaats zonder direct zonlicht.
8. De gebruiksaanwijzing moet op een daarvoor bestemde plaats worden bewaard en altijd gemakkelijk toegankelijk zijn.
9. Zorg dat er een noodplan beschikbaar is in geval van een noodgeval met een patiënt.

Voor ieder gebruik (5 stappen)

1

WAARSCHUWING



CONTROLEER VOOR GEBRUIK OF DE BASISFUNCTIES GOED WERKEN OM LETSEL TE VOORKOMEN.

2. Controleer of alle onderdelen op de correcte plaats zitten. Raadpleeg het hoofdstuk 'Aanduiding van onderdelen'.
3. Inspecteer het product zorgvuldig op beschadigingen.
4. Gebruik het product NIET in geval van ontbrekende of beschadigde onderdelen!

5

WAARSCHUWING



VOLG ALTIJD DE DESINFECTIE-INSTRUCTIES UIT DEZE GEBRUIKSAANWIJZING OM KRUISBESMETTING TE VOORKOMEN.

6. RIJ-INSTRUCTIES

Rij-instructies Mover Small

De rijrichting tijdens het transport, evenals de linker- en rechterkant zijn hieronder weergegeven (zijanten zijn gemarkeerd volgens de positie van de patiënt).



7. ONDERDELEN



Mover Small, Aanduiding van onderdelen

- | | |
|-----------------------------|------------------------------|
| 1 Mover frame | 6 Dubbele zwenkwielen |
| 2 Plastic voetensteun | 7 Dubbel beremde zwenkwielen |
| 3 Gepolsterde kniesteun | 8 Manoeuvreer handvat |
| 4 Rechter draaibare zitting | 9 Dwarstang |
| 5 Linker draaibare zitting | |

8. PRODUCTBESCHRIJVING / FUNCTIES

De Mover is een sta-op- en transferhulpmiddel dat de zorgverlener bij een snelle, stabiele en veilige transfer van de zorgvrager vanaf het bed naar een stoel of toilet en vice versa helpt. De Mover ondersteunt de zorgvrager bij het opstaan vanuit een bed, toilet, stoel of rolstoel.

Het hulpmiddel bestaat uit een draagconstructie op wielen met uitklapbare gepolsterde zittingen, een dwarsstang, waar de gebruiker zich aan kan optrekken en tijdens de transfer aan kan vasthouden, en twee handgrepen voor het manoeuvreren van het hulpmiddel door de zorgverlener. Het product is bedoeld om te worden bediend door verpleegkundigen of zorgverleners in zorginstellingen. De Mover is bedoeld voor binnenshuis gebruik.

De draaibare zittingen en de kniesteun zijn voorzien van een 50 mm naadloze polstering, zorgen voor maximaal comfort en zijn gemakkelijk schoon te maken.

De vier dubbele zwenkwielen hebben een diameter van 75 mm voor een betere wendbaarheid. De achterste zwenkwielen zijn voorzien van een rem.

Door de smalle voorpoten is het gemakkelijker tussen de poten van een stoel of de wielen van een rolstoel te rijden, waardoor de zorgvrager betere toegang tot het hulpmiddel heeft. Het metalen frame is elektrostatisch gepoedercoat en voorzien van een speciale anti-corrosie bescherming.

WAARSCHUWING

OM SCHADE AAN HET PRODUCT TE VOORKOMEN, MAG HET PRODUCT UITSLUITEND WORDEN GEBRUIKT VOOR HET VERPLAATSEN VAN PATIËNTEN. HET VERPLAATSEN VAN ANDERE OBJECTEN IS NIET TOEGESTAAN.

WAARSCHUWING

OM SCHADE AAN HET HULPMIDDEL TE VOORKOMEN, MAG DIT PRODUCT UITSLUITEND BINNENSHUIS WORDEN GEBRUIKT.

WAARSCHUWING

ZORG VOOR EEN WEKELIJKSE CHECK UP VAN DE FUNCTIES VAN DE MOVER OM LETSEL TE VOORKOMEN.

8. PRODUCTBESCHRIJVING / FUNCTIES

Draaien van de gepolsterde zittingen

Draai één van de twee zittingen van de open positie naar de positie onder de patiënt (gesloten positie).

WAARSCHUWING ⚠

OM SCHADE AAN HET PRODUCT TE VOORKOMEN MOETEN DE ZITTINGEN ALTIJD IN DE GESLOTEN POSITIE GEDRAAID WORDEN.



WAARSCHUWING ⚠

OM VERWONDINGEN TE VOORKOMEN, MAG DE PATIËNT NOOIT ALLEEN IN HET HULPMIDDEL WORDEN ACHTERGELATEN.

Remmen

Zwenkwielen achter met remmen:

Dubbele zwenkwielen Ø75 mm met rem. Zet elk dubbel zwenkwiel afzonderlijk op de rem.

WAARSCHUWING ⚠

ZET DE MOVER ALS HIJ NIET GEBRUIKT WORDT ALTIJD OP DE REM OM VERWONDINGEN TE VOORKOMEN.



WAARSCHUWING ⚠

ZET DE WIELEN TIJDENS DE TRANSFER VAN DE CLIËNT OP DE REM OM LETSEL TE VOORKOMEN.

9. TRANSFERS

Vanaf Stoel, Rolstoel, Bed of Toilet

(9 stappen)

- 1 Vertel de patiënt altijd wat u van plan bent te gaan doen.
- 2 Open beide delen van de tweedelige zitting door ze handmatig opzij en naar boven te draaien.
- 3 Loop naar de patiënt.

(Afbeelding 1)

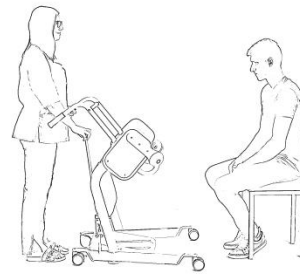

Afbeelding 1

- 4 Positioneer de Mover op zo'n manier dat de patiënt de voeten op de voetensteun en de knieën comfortabel tegen de kniesteun kan plaatsen.
 - 5 Zet beide dubbele zwenkwielen op de rem.
- (Zie afbeelding 2)**
- 6 Help of moedig de patiënt aan om de dwarsstang vast te pakken en deze te gebruiken om op te staan.



Afbeelding 2

- 7 Draai beide zittingen onder de patiënt.
- (Zie afbeelding 3)**



Afbeelding 3

- 8 Vraag de patiënt te gaan zitten. **(Zie afbeelding 4)**



Afbeelding 4

9. TRANSFERS

- 9 Haal de zwenkwielen van de rem en start de transfer.
(Zie afbeelding 5)

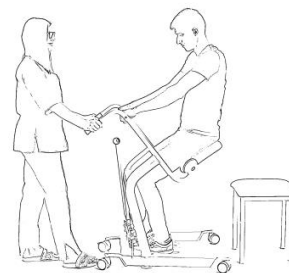

Afbeelding 5

Vanaf Stoel, Rolstoel, Bed of Toilet

(8 stappen)

- 1 Loop met de Mover naar de stoel.
- 2 Zet de Mover op de remmen.
- 3 Vraag de patiënt te gaan staan.
- 4 Open beide zittingen door ze handmatig opzij en naar boven te draaien.
- 5 Vraag de patiënt zich aan de dwarsstang vast te houden en te gaan zitten.
- 6 Vraag de patiënt, wanneer deze zit, zijn voeten van de voetensteun te halen.
- 7 Haal beide wielen van de rem and verplaats de Mover.
- 8 Draai de zittingen weer in de gesloten positie.

WAARSCHUWING

LET EROP DAT DE MOVER ALTIJD OP DE REMMEN STAAT WANNEER ER GEEN TRANSFER PLAATS VINDT. ZO VOORKOM JE DAT DE PATIËNT TIJDENS HET OPSTAAN OF ZITTEN VALT.

WAARSCHUWING

OM VALLLEN TE VOORKOMEN, MOET DE PATIËNT IN OVEREENSTEMMING MET DEZE GEBRUIKSAANWIJZING GEPOSITIONEERD WORDEN.

WAARSCHUWING

OM BEKNELLING TE VOORKOMEN, MOET U ERVOOR ZORGEN DAT DE ARMEN VAN DE PATIËNT OP DE DWARSSTANG EN DE VOETEN OP DE VOETSTEUN BLIJVEN.

WAARSCHUWING

OM VALLLEN VAN DE CLIËNT OF LETSEL VAN DE ZORGVERLENER TE VOORKOMEN, MOET U ERVOOR ZORGEN DAT ER TIJDENS DE VERPLAATSING VAN EEN CLIËNT TWEE ZORGVERLENERS AANWEZIG ZIJN ALS DIT VANWEGE DE TOESTAND VAN DE CLIËNT NOODZAKELIJK IS.

10. INSTRUCTIES VOOR REINIGING EN DESINFECTIE

Het wordt aanbevolen om de Mover indien nodig tussen elk gebruik maar minimaal dagelijks te reinigen en/of te desinfecteren. Als de Mover vuil is of in geval van een vermoedelijke besmetting, volg dan de aanbevolen instructies voor reiniging en desinfectie hieronder voordat u het product weer gebruikt.

Reinig de Mover met een vochtig doek met warm water en een desinfecterend reinigingsmiddel.

Volg altijd de onderstaande stappen om een goede reiniging en desinfectie te garanderen:

Reiniging / Desinfectie (Stappen 1-8)

- 1 Draag beschermende handschoenen en een veiligheidsbril.
- 2 Meng het desinfectiemiddel volgens de instructies op het productetiket of volgens de mengverhouding in de gebruiksaanwijzing.
- 3 Breng het desinfectiemiddel aan op de Mover.
- 4 Houd rekening met de desinfectietijd volgens de instructies op het productlabel.
- 5 Gebruik een schoon doek om alle oppervlakken af te vegen, met name de handgrepen, de dwarsstang en de kniebekleding.
- 6 Gebruik een nieuw en in water gedrenkt doek om alle sporen van het desinfectiemiddel te verwijderen. Spoel tijdens het verwijderen van desinfectiemiddel het doek regelmatig onder stromend water af.
- 7 Als het niet lukt de sporen van desinfectiemiddel te verwijderen, spuit dan wat water met een temperatuur van ca. 25°C op de aangetaste delen en veeg het geheel met een wegwerphanddoek af. Herhaal dit totdat alle sporen van het desinfectiemiddel zijn verwijderd.
- 8 Laat de onderdelen drogen.

Herhaalde reiniging/desinfectie heeft geen negatief effect op het product gedurende de verwachte levensduur.

Reinig regelmatig met milde reinigingsmiddelen om de levensduur van het product te verlengen.

WAARSCHUWING 

GEBRUIK GEEN STOOMREINIGER, WASTUNNEL OF HOGEDRUKREINIGERS.

WAARSCHUWING 

GEBRUIK NOOIT ONTSMETTINGSMIDDELEN IN AANWEZIGHEID VAN EEN PATIËNT OM OOG- OF HUIDIRRITATIE TE VOORKOMEN.

WAARSCHUWING 

VOLG ALTIJD DE INSTRUCTIES VOOR DESINFECTIE IN DEZE GEBRUIKSAANWIJZING OP OM KRUISBESMETTING TE VOORKOMEN.

WAARSCHUWING 

REINIG HET OPPERVLAEK NIET MET SCHURENDE SPONZEN EN DOEKEN.

10. INSTRUCTIES VOOR REINIGING EN DESINFECTIE

WAARSCHUWING

GEBRUIK ALTIJD EEN VEILIGHEIDSBRIL EN HANDSCHOENEN OM OOG- EN HUIDLETSEL TE VOORKOMEN. BIJ CONTACT MET VEEL WATER AFSPOELEN. NEEM ONMIDDELIJK CONTACT OP MET EEN ARTS ALS DE OGEN OF DE HUID GEÏRRITEERD RAKEN. LEES ALTIJD DE GEBRUIKSAANWIJZING EN HET VEILIGHEIDSGEBRUIKINFORMATIEBLAD VAN HET ETIKET VAN HET DESINFECTIEMIDDEL.

11. VERZORGING EN JAARLIJKSE CONTROLES

De Mover is onderhevig aan normale slijtage; daarom moeten de onderstaande acties worden uitgevoerd om ervoor te zorgen dat het product zijn oorspronkelijke productspecificatie behoudt.

WAARSCHUWING

ZORG ERVOOR DAT U REGELMATIG INSPECTIES UITVOERT EN HET AANBEVOLEN ONDERHOUDSSCHEMA VOLGT OM STORINGEN EN LETSEL TE VOORKOMEN. IN SOMMIGE GEVALLEN, ALS GEVOLG VAN INTENSIEF GEBRUIK VAN HET PRODUCT EN/OF BLOOTSTELLING AAN AGRESSIEVE OMGEVINGEN, MOETEN FREQUENTERE INSPECTIES WORDEN UITGEVOERD. LOKALE VOORSCHRIFTEN KUNNEN STRENGER ZIJN DAN HET AANBEVOLEN ONDERHOUDSSCHEMA.

OPMERKING: Voer geen onderhoud uit terwijl het product in gebruik is.

Verantwoordelijkheden van de zorgverlener	NA ELK GEBRUIK	ELKE WEEK	ELK JAAR
Desinfectie	X		
Visuele controle van alle zichtbare onderdelen		X	
Visuele controle van mechanische onderdelen		X	
Functionaliteitstest		X	
Controle en reiniging wielen		X	
Controle polstering		X	
Jaarlijkse controles alleen door gekwalificeerd personeel			X

WAARSCHUWING

OM VERWONDINGEN VAN DE PATIËNT OF DE ZORGVERLENER TE VOORKOMEN, MOGEN ER GEEN AANPASSINGEN AAN HET HULPMIDDEL GEDAAN OF ONGESCHIKTE ONDERDELEN GEBRUIKT WORDEN.

11. VERZORGING EN JAARLIJKSE CONTROLES

Verantwoordelijkheden van de zorgverlener

De verantwoordelijkheden van de zorgverlener moeten door personeel met voldoende kennis en volgens de instructies in deze gebruiksaanwijzing worden uitgevoerd.

Dagelijkse desinfectie

- Desinfecteer de Mover direct na elk gebruik. Gebruik de aanbevolen verhoudingen van standaard desinfectie- en reinigingsmiddelen. Voor aanvullende instructies voor reiniging of desinfectie, zie het hoofdstuk 'Instructies voor reiniging en desinfectie'.

Wekelijkse visuele controle van alle zichtbare onderdelen

- Controleer met name gebieden die zijn blootgesteld aan fysiek contact met de patiënt of de zorgverlener. Controleer op mogelijke scheuren of scherpe randen die kunnen leiden tot verwondingen bij de patiënt of de zorgverlener of die onhygiënisch kunnen worden.

Functionaliteitstest

- Controleer of de gepolsterde zittingen soepel en goed draaien.
- Controleer de remmen.

Controle en reiniging van de zwenkwielen

Controleer of alle zwenkwielen stevig vastzitten en vrij kunnen draaien. Reinig altijd alleen met water (de wielen kunnen worden aangetast door zeep, haren, stof en chemicaliën uit vloerreinigungsoplossingen).

Controle polstering

- Controleer op scheuren. Vervang beschadigde onderdelen om kruisbesmetting te voorkomen. (Zie het hoofdstuk 'Aanduiding van onderdelen')

Jaarlijkse controles door gekwalificeerd personeel

De Mover moet éénmaal per jaar gecontroleerd worden volgens de Onderhouds- en Reparatiehandleiding.

WAARSCHUWING

OM VERWONDINGEN EN/OF VERMINDERDE VEILIGHEID VAN HET PRODUCT TE VOORKOMEN, MOETEN DE ONDERHOUDSACTIVITEITEN REGELMATIG WORDEN UITGEVOERD DOOR GEKWALIFICEERD PERSONEEL MET CORRECT GEREEDSCHAP EN JUISTE ONDERDELEN. GEKWALIFICEERD PERSONEEL MOET GECERTIFICEERD ZIJN VOOR HET ONDERHOUD VAN DIT HULPMIDDEL.

12. OPSLAG EN TRANSPORT

De Mover moet worden opgeslagen in een droge, goed geventileerde ruimte bij kamertemperatuur en niet in direct zonlicht. De luchtvochtigheid bij opslag moet variëren van 20% tot 80%. Vermijd overmatige druk op de bekleding tijdens opslag. Volg alle nodige voorzorgsmaatregelen tijdens het transport: sluit altijd de gepolsterde zitting om schade te voorkomen.

PAS OP: ⚠

ALS DE ZWENKWIELEN NIET OP DE REM WORDEN GEZET, KAN DE MOVER UIT ZICHZELF GAAN BEWEGEN.

Gebruiksomstandigheden

De bedrijfstemperatuur moet variëren van +5°C tot +40°C. De luchtvochtigheid moet variëren van 20% tot 80%.

13. TECHNISCHE SPECIFICATIES



11992145 - Mover Small

Draibare gepolsterde zittingen

Naadloze polstering (50 mm)

Breedte versmalde voorkant:

Binnenkant zwenkwieken: 245 mm

Buitenkant zwenkwieken: 375 mm

Dwarsstang

Kniesteun

Voorste dubbele zwenkwieken Ø75 mm

Achterste dubbele zwenkwieken met rem Ø75 mm

Manoeuvreergrepen

Hoogte: 1040 mm

Lengte: 960 mm

Breedte: 640 mm

Gewicht: 25 kg

Veilige werkbelasting: 180 kg

OPMERKING:

Metingen kunnen afwijken met +/- 2%.

14. AFVALSCHEIDING

- De bekleding en alle andere polymeren of plastic onderdelen moeten als brandbaar afval worden gesorteerd.
- Onderdelen die voornamelijk uit verschillende soorten metaal bestaan (meer dan 90 % van het totaalgewicht), moeten als metalen worden gerecycled.

15. DIMENSIES

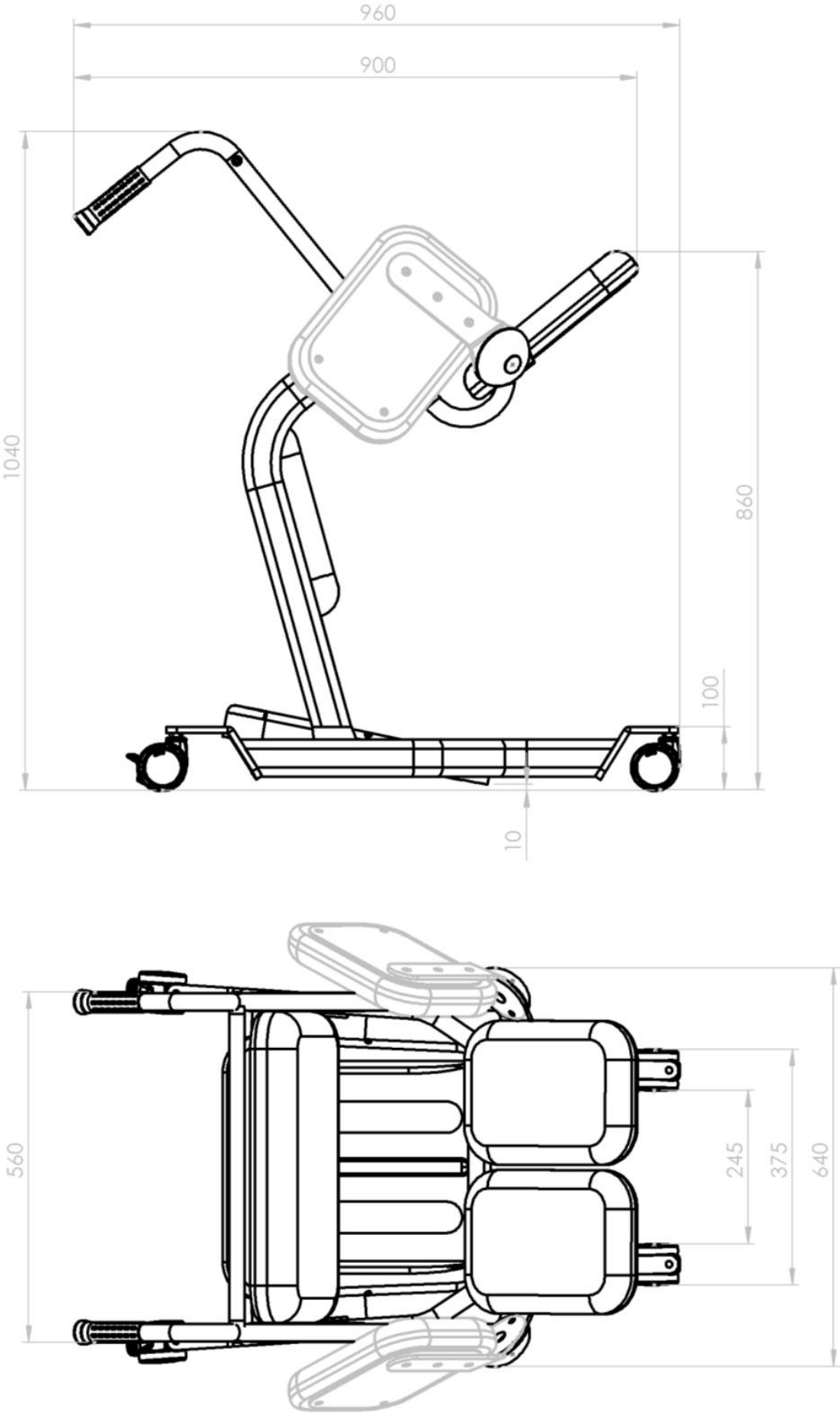

16. PROBLEMEN EN OPLOSSINGEN

PROBLEEM	ACTIE
Moeilijkheden bij het manoeuvreren.	<ol style="list-style-type: none">1. Controleer of alle wielen van de rem af zijn.2. Controleer of alle zwenkwielen vrij kunnen draaien.3. Als het probleem zich blijft voordoen, stop dan onmiddellijk met het gebruik van de Mover en neem contact op met gekwalificeerd personeel.
De draaibare gepolsterde zittingen zijn moeilijk te openen of te sluiten.	Controleer op vuil of haar in het scharnier van de zittingen. Maak indien nodig schoon.

OPMERKING: Als het probleem met behulp van de bovenstaande oplossingen niet kan worden opgelost, neem dan contact op met ATO FORM.





OPMERKING: Zorg ervoor dat u het serienummer bij de hand heeft wanneer u contact met ATO FORM opneemt. U vindt het serienummer op het productlabel aan de binnenkant van de linker poot op de Mover of aan de linkerkant van de voetensteun (zie het hoofdstuk Label plaatsing). De pakbon of het factuurnummer kunnen ook gebruikt worden om uw product te identificeren. Het noemen van het serienummer helpt de wachttijden te verminderen en de kwaliteit van de dienstverlening te verbeteren.







17. LABELS

LABELS BETEKENIS

Label van fabrikant en identificatiegegevens	Catalogusnummer, serienummer, batchcode, modelnaam, productiedatum, fabrikant, veilige werkbelasting, maximale temperatuur
Waarschuwinglabel	Waarschuwingen over onjuist gebruik

Verklaring van de symbolen

	Veilige werkbelasting
	Lees de gebruiksaanwijzing voor gebruik door
	Pas op
	Fabrikant
	Productiedatum

REF	Catalogusnummer
SN	Serienummer
LOT	Batchcode
CE	Europees conformiteitsmerk
	Gebruik de remmen
MD	MH Medisch Hulpmiddel
	Binnenshuis gebruik
	Distributeur
	Temperatuurbereik
	Vochtigheidsbereik
	Atmosferisch drukk bereik
	Waarschuwing: beknellingsgevaar

17. LABEL PLAATSING

Plaats van het label





ato form
voor mensen door mensen

Wetterkant 11 | 8401 GC Gorredijk | 085 -77 34 214
info@ato-form.nl | www.ato-form.nl